

Hisense

取扱説明書

保証書付き

冷凍庫
(フリーザー) (家庭用)

品番 HF-198JW

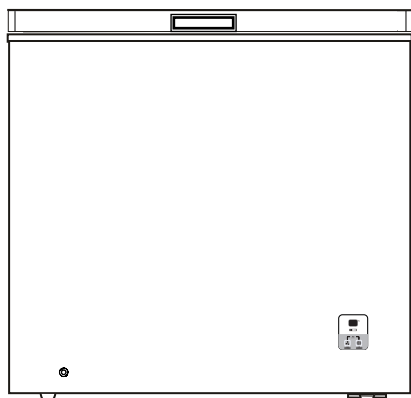

安全上のご注意.....	2
設置のしかた	4
各部のなまえ	5
使いかた	6
お手入れのしかた	9
こんなときは	10
仕様	10
故障かな?!と思ったら	11
アフターサービスについて	12
保証書 (出張修理).....	裏表紙

お買い上げいただきましてありがとうございます。

この取扱説明書をよくお読みの上、正しくお使いください。

特に「安全上のご注意 (☞ 2 ページ)」は、ご使用前に必ずお読みいただき、安全にお使いください。



お読みになった後は、いつでも見ることができる場所に保管してください。

安全上のご注意

お使いになるご本人や周囲の人々への危害・物的損害を未然に防止するため、この「安全上のご注意」をよくお読みいただき、正しくお使いください。

表示の分類

本書では、必ずお守りいただく事項を以下のように分類しています。

 警告	人が死亡したり、重大な損害を受ける可能性がある内容を示します。	 注意	人が負傷したり、物が破損する可能性がある内容を示します。
---	---------------------------------	---	------------------------------

図記号の意味

 してはいけない内容を示します。	  必ず実行しなければならない内容を示します。
---	---

警告

電源プラグ・コードについて

 電源コードを傷つけたり、加工したり、熱器具に近づけたり、無理に曲げたり、ねじったり、引っ張ったり、重いものを乗せたり、束ねたりしない

- 火災や感電の原因になります。

電源プラグは根元まで確実に差し込み、傷んだプラグ、ゆるんだコンセントは使わない

- 火災や感電の原因になります。

ぬれた手で電源プラグを抜き差ししない
感電やけがの原因になります。

電源プラグを冷凍庫の背面で押しつけない

- 火災や感電の原因になります。

電源プラグのほこりなどは定期的に取り除く

- 湿気などで絶縁不良となり、火災の原因になります。

 電源は交流100Vで定格15A以上のコンセントを単独で使用する

- たこ足配線などで定格を超えると発熱し、発火・感電の原因になります。

電源プラグはコードが下向きになるように差し込む

- 感電の原因になります。

電源プラグを抜くときは、プラグを持って抜く

- 感電の原因になります。

長期間使用しないときは電源プラグを抜く

- 故障の原因になります。

お手入れの際は電源プラグを抜く

- 感電の原因になります。

設置について

 水がかかる場所には設置しない

- 絶縁が悪くなり、漏電の原因になります。

 地震の際の転倒に備え、転倒防止処置をする

- 転倒して、けがの原因になります。

 湿気が多い場所、水気のある場所に設置する際は、必ずアース（接地）・漏電遮断器の取り付けをお買い上げの販売店に相談する（アース工事費は本製品の価格に含まれていません）

- 取り付けないと、漏電して、感電の原因になります。

使用について

 修理技術者以外は、絶対に分解、修理、改造をしない

- 発火や異常動作による、火災や感電の原因になります。

冷凍庫の上にはのらない、重いものを置かない

- けがの原因になります。

本体や庫内に水をかけたりしない

- ショートによる火災や感電の原因になります。

水を入れた容器を冷凍庫の上に置かない

- ショートによる火災や感電の原因になります。

庫内に引火しやすいものを入れない

- 感電や引火、爆発の原因になります。

薬品・学術試料などを入れない

- 温度管理の厳しいものは保存できません。

⚠ 警告

使用について (つづき)

- ❌ 幼児に冷凍庫の中をのぞかせたり、近くに台を置かない
 - 幼児が閉じ込められる原因になります。
- 可燃性スプレーを近くで使わない
感電や引火、爆発の原因になります。
- 都市ガスなどのガスが漏れたら、電源プラグに触れたり、冷凍庫に触れたり、冷凍庫のドアを開けたりせず、ガスの元栓を閉め、窓を開けて換気をする
 - 感電や引火、爆発の原因になります。
- 冷凍庫内についた霜は、刃物やアイスピックなど、金属の鋭利なもので取らない
 - 発火、爆発、けがの原因になります。

異常を感じたり故障したとき

- ⚠ 電源コード、プラグが異常に熱い、電源コードに深い傷や変形がある、焦げ臭いニオイがする、ビリビリと電気を感じるなどの場合は、すぐに電源プラグを抜いて、お買い上げの販売店に点検・修理依頼をする
 - 発煙・発火・感電の原因になります。

リサイクルについて

- ⚠ リサイクルの際は、必ずドアパッキンはずす
 - 幼児が閉じ込められる原因になります。

⚠ 注意

使用について

- ❌ 冷凍庫にビン類やカン類を入れない
 - 中身が凍って膨張したり、割れて飛び散るおそれがあります。
- 冷凍庫内の食品、とくに金属製の容器、氷など、ぬれた手で触らない
 - くっついたり、凍傷になるおそれがあります。
- 異臭がしたり、変色した食品は食べない
 - 腐敗による病気のおそれがあります。
- ⚠ ドアを閉めるときは、取っ手をもって閉める
 - 手や指をはさむおそれがあります。
- ドアを開くときや、他の人が冷凍庫に触れているときは、ドアで指をはさまないようにする
 - 手や指をはさむおそれがあります。

お手入れについて

- ❌ 冷凍庫底面と床の間に手や足を入れない
 - 鉄板の端面でけがをするおそれがあります。
- 機械室内部には手を触れない
 - 圧縮機などが高温のためやけどやけがのおそれがあります。

移動・運搬について

- ⚠ 傷つきやすい床の上では、保護用の板を敷く
 - 床を傷めるおそれがあります。
- ❌ 運搬の際は、ドアをもたない
 - 手や指をはさんだり、手を滑らせてけがをするおそれがあります。

設置のしかた

1 以下の場所に必ず設置する

- 熱気、直射日光の当たらない場所
- しっかり安定し、水平なところ
- 放熱スペースを確保できる場所
(左右10cm以上、後ろ7.5cm以上)
- 万一の感電事故防止のため、アース（接地）することをおすすめします。
地下室、土間などの湿気の多いところでは必ずアースをしてください。

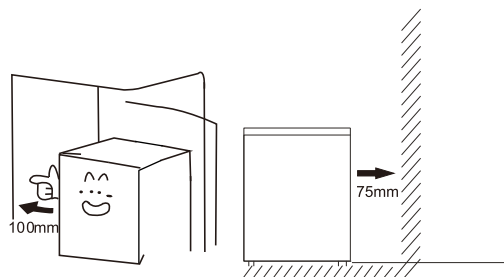

アースのしかた

- アース線を専用コンセントのアース端子に接続する。コンセントにアース端子がない場合、お買い上げの販売店にご相談ください。

アース線を接続してはいけないところ

- ・ 水道管（感電の危険があります）
- ・ ガス管（爆発の危険があります）
- ・ 電話線や避雷針のアース（落雷のとき危険です）

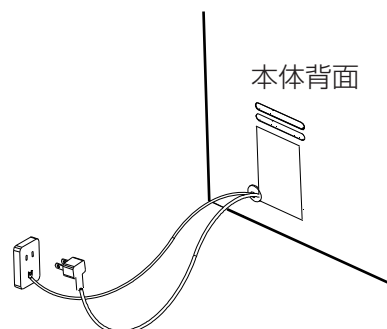

⚠ 注意

- 移動の際は、ドアやドアヒンジを持って運ばないでください。
- 床が、フローリング、じゅうたん、畳、塩化ビニール製の床材のときは、熱などの変形防止のため、下に丈夫な板を敷いてください。

2 冷凍庫の設置

- キャスターは固定できません。必ず水平で動かない場所に設置してください。
- 地震などで倒れないように、軸止め等で固定することをおすすめします。

3 庫内をぬるま湯にひたしたきれいな布でよくふく。そのあと乾いた布でよくふき取る

4 電源プラグをコンセントに差し込む

- 最初はプラスチックのニオイがしますが、冷えると消えます。
- 設置後すぐに電源プラグを差し込んでも、問題はありません。通電ランプが点灯します。
- 使い始めは冷凍庫本体の表面が熱くなりますが、異常ではありません。
- 庫内温度調節ボタンで -18°C (☞ 6～7ページ参照) にして、1時間以上冷却してから冷凍食品を入れます。
- ドアの開閉が多いと冷えにくくなります。

⚠ 注意

- 本製品は一般家庭用のため、業務用には使用しないでください。故障のおそれがあります。
- 天災などの不可抗力や、不当な修理・改造による故障、破損に対する保証はいたしかねます。

各部のなまえ

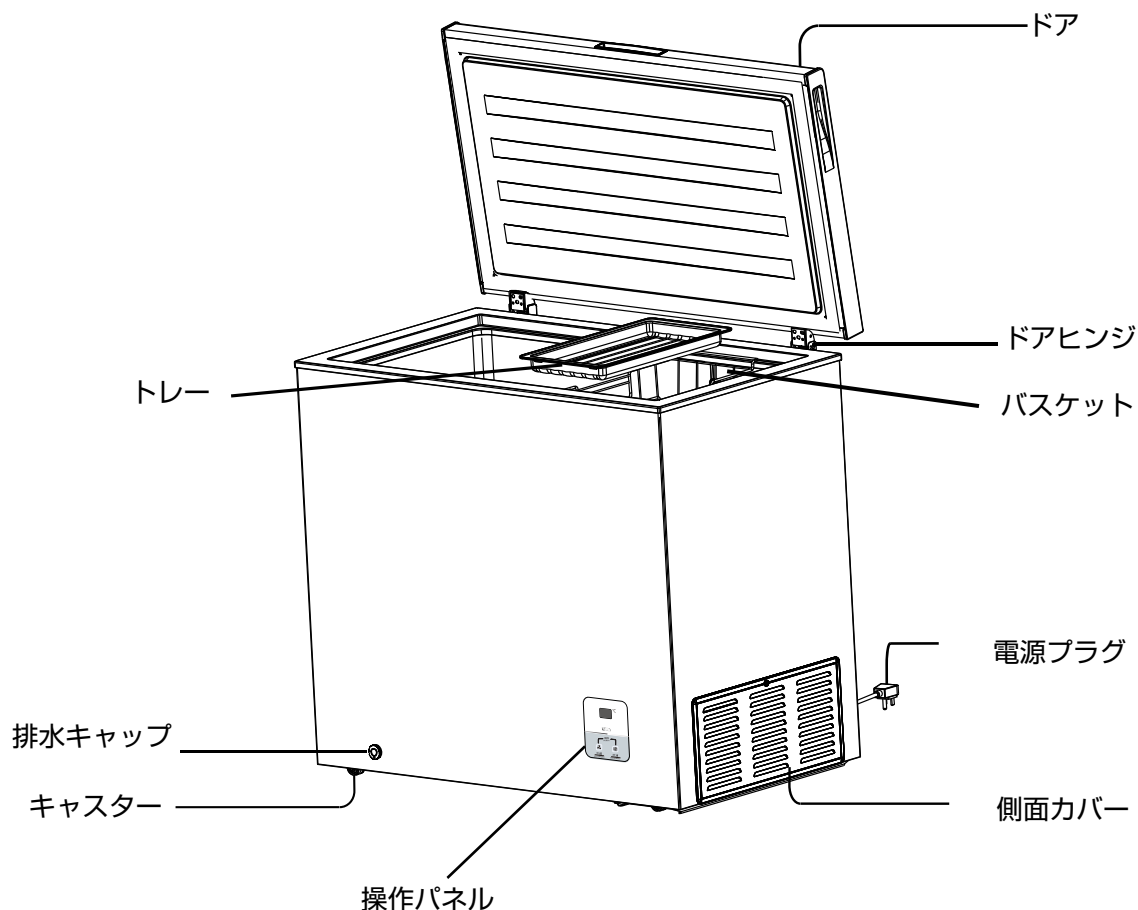

冷凍庫（フリーザー）の性能

- 当製品は「フォースター」の能力を持っています。
- フォースターとは、定格内容積 100ℓ 当たり 4.5kg の試験用負荷を 24 時間以内で -18°C まで冷却できる能力を示します。
- フリーザーの性能は日本工業規格 (JIS C9607) に定められた方法で試験したときのフリーザー内の冷凍負荷温度 (食品温度) によって表示しています。

記号	*** フォースター
冷凍負荷温度 (食品温度)	-18°C 以下
冷凍食品の貯蔵期間の目安	約3ヵ月

※冷凍食品の貯蔵期間は、食品の種類、店頭での貯蔵状態、フリーザーの使用条件などによって変わります。

上の表の期間は一応の目安です。

使いかた

庫内温度調節パネル

下の表を目安に冷凍庫内の温度を調節する

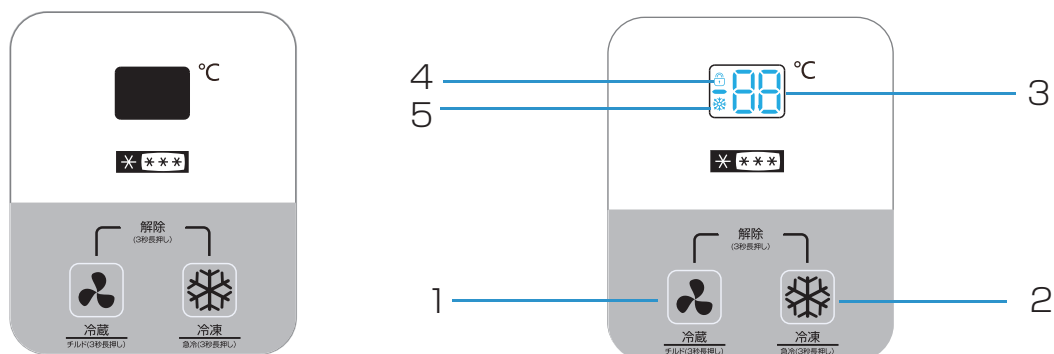

操作表示部

- 1.冷蔵ボタン ボタンを押すと冷蔵モードに、3秒長押しでチルドモードになります。
- 2.冷凍ボタン ボタンを押すと冷凍モードに、3秒長押しで急速冷凍モードになります。
- 3.設定温度表示部 設定温度を表示します。
- 4.チャイルドロック表示 チャイルドロック時🔒が点灯します。
- 5.急速冷凍表示 急速冷凍モード運転時に※が点灯します。

運転を開始する

本体の電源プラグを挿入すると設定温度表示が点灯し、ボタン操作が可能となります。

※初回電源投入の場合は、最初の約5分間はチャイルドロックがかかりません。

設定温度表示部

運転モードや温度設定操作後、約8秒後に設定が有効となり、約20秒後にチャイルドロック🔒が表示され、約60秒後に設定温度表示が消灯します。

チャイルドロック

ロック：ボタン操作後、約20秒経過すると自動でチャイルドロックが設定され🔒が表示されます。

ロック解除：冷蔵ボタンと冷凍ボタンを同時に3秒間長押しすると、チャイルドロックが解除され、ボタン操作が可能となります。🔒マークは消灯します

※チャイルドロックを解除せずにボタン操作を行なった場合は、表示部のチャイルドロック表示🔒が3回点滅します。ロックを解除してからボタン操作を行なってください。

温度の設定

チャイルドロックを解除してから温度変更が可能となります。

■ 冷蔵モード：

冷蔵ボタンを押します。設定範囲2～8℃。冷蔵ボタンを押すごとに下記の順従って温度が変更されます。工場出荷時設定 5℃。

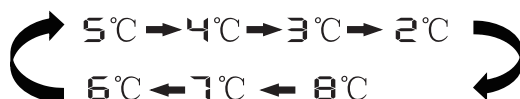

チルドモード：

冷蔵ボタンを3秒間長押しします。設定範囲 1～-13℃。冷蔵ボタンを押すごとに下記の順序に従って温度が変更されます。工場出荷時設定 1℃。

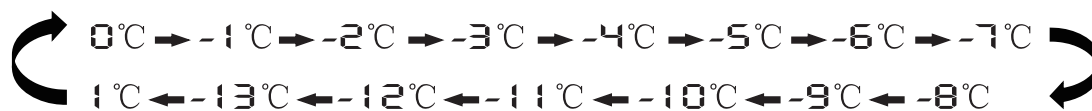

冷凍モード：

冷凍ボタンを押します。設定範囲-14～-24℃。冷凍ボタンを押すごとに下記の順序に従って温度が変更されます。工場出荷時設定 -18℃。

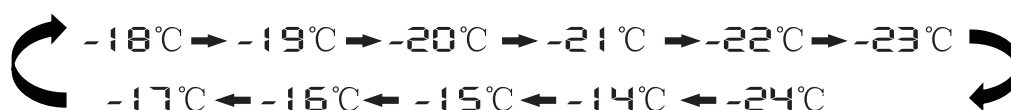

■ 急速冷凍モード：

冷凍ボタンを3秒間長押しします。表示部に❄が表示され、温度は-25℃に設定されます。

※急速冷凍モード 48 時間後、自動的に急速冷凍モードを解除し、事前に設定していた冷凍モードの設定温度に変更されます。

急速冷凍モードを解除する場合は、チャイルドロック解除後、冷蔵ボタン又は冷凍ボタンを長押ししてください。冷蔵ボタンを長押しした場合は事前に設定していた冷蔵モードの設定温度に、冷凍ボタンを長押しした場合は事前に設定していた冷凍モードの設定温度へ変更されます。

食品の保存について

お願い

- ドアの開閉はすばやく、また確実に閉めてください。
- ビン類は中身が凍って割れる場合がありますので、保存しないでください。
- 塩分の多い食品は必ずラップやポリ袋で包むか、密閉容器に入れ、庫内の壁面や床に直接触れないようにしてください。
- 一度解凍した食品を再び冷凍しないでください。
- 食品は必ず熱をさましてから入れてください。
- スープやカレーなどの汁ものは凍ると膨張しますので容器に 8 分目程度入れてください。
- 食品の変質を防ぐため、包装紙や容器は必ず密封してください。

お知らせ

- 一度にたくさんの食品を入れると、冷凍庫の温度が上がりアイスクリームなどがやわらかくなる場合があります。
- 食品はうすく、小さく、小分けにすると凍りやすくなります。

使いかた

霜取りのしかた

冷凍庫内に多量の霜が付くと、冷却機能が低下し、電気代のムダにもなります。霜が6mm～7mm程度付いたら、霜取りをおこなってください。



警告

- 霜は刃物やアイスピックなど、金属の鋭利なもので取らない
冷凍庫内に傷がつき、故障の原因になります。
- 霜取りの際は電源プラグを抜く
感電の原因になります。

- 1 冷凍庫内にある食品を取り出し、他の冷蔵庫の冷凍室などに移す
- 2 電源プラグを抜きドアを開放する
- 3 ドアを開けたまま1時間以上放置する
 - 霜が浮き上がり取れやすくなります。
 - ドアの後部より水がたれる場合がありますが、これはドアの内部に一部霜ができ、それが解けるためで異常ではありません。乾いた布でふきとってください。
- 4 冷凍庫内の霜や氷をプラスチック製のへらなどで取り除く
- 5 正面下部の排水キャップをはずす
- 6 排水口にビニールホースまたはゴムホースを取り付けて、床に水がこぼれないように洗面器やタオルなどを置く
- 7 庫内底にある排水栓をはずす
 - たまった水が排水されます。
- 8 排水が完了したら、乾いた布で庫内やドア内側をよくふく
- 9 排水栓、排水キャップを元通りに取り付ける
- 10 電源プラグをコンセントに差し込み 移した食品をもとに戻す
(☞ 4 ページ参照)

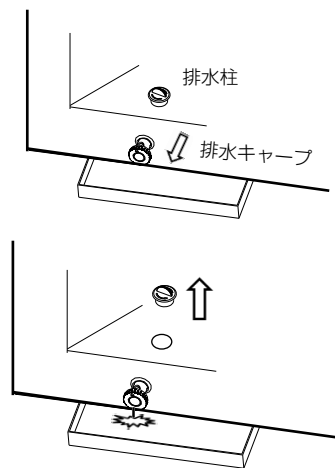

お手入れのしかた



警告

- お手入れの際は電源プラグを抜く感電の原因になります。

汚れたらすぐにお手入れを

庫内の汚れは、放っておくと冷気で固まり取れにくくなります。汚れたらすぐにお手入れしてください。



注意

- ドアパッキンは汚れると傷みやすいので、こまめにお手入れしてください。冷気漏れのおそれがあります。
- 食用油やバターなどの油脂類、かんきつ系の果汁など、汚れたらすぐにお手入れをしてください。プラスチックの変色や変形のおそれがあります。
- みがき粉、金属たわし、ベンジン、シンナー、漂白剤などは使用しないでください。変色や変形のおそれがあります。

- やわらかい布でからぶきしてください。汚れの落ちにくい場合は、水で薄めた台所用中性洗剤を含ませた布を固く絞ってふき取ってください。
- 取り外しのできる部分は水洗いすることができます。洗った後は、水分をふき取ってからもとに戻してください。



こんなときは

停電したとき	<ul style="list-style-type: none"> ● ドアの開閉を減らし、新たに食品は入れないでください。
長時間使わないとき	<ul style="list-style-type: none"> ● 庫内のものをすべて取り出して、以下の手順で掃除してください。 <ol style="list-style-type: none"> 1. 電源プラグを抜く 2. 庫内を掃除する 3. 2～3日間、カビやニオイを防ぐためドアを開けて乾燥させる
引っ越しするとき	<ul style="list-style-type: none"> ● 横積み、上下逆積み輸送はしないでください。故障の原因になります。 ● 移動や運搬は必ず2人以上でおこなってください。 ● 以下の手順でおこなってください。
移動、運搬するとき	<ol style="list-style-type: none"> 1. 食品を取り出す 2. 電源プラグを抜く 3. 庫内の霜を取り除く 4. 傷の付きやすい床では保護用の板などを敷き、本体を手前に引き出す。 5. 脚部を持つての運搬は必ず手袋をする。
廃棄処分するとき	<ul style="list-style-type: none"> ● リサイクルなどの保管時に、幼児閉じ込みが心配される場合は、ドアパッキンをはずしてください。 ● 家電リサイクル法では、お客様がご使用済みの冷凍庫を廃棄される場合は、収集・運搬料金・再商品化などの料金をお支払いいただき、対象商品を販売店や市町村に適正に引き渡すことが求められています。詳細に関するお問い合わせは、家電製品協会 家電リサイクル券センターまでお願いいたします。 電話：(フリーダイヤル) 0120-319640 ホームページ (URL)： http://www.rkc.aeha.or.jp/text/p_procedure_s.html

仕様

定格電圧	100-110V~
定格周波数	50Hz/60Hz (共用)
定格電流	1.2A
年間消費電力	249kWh/年(50Hz)/249kWh/年(60Hz)
定格内容積	198L
冷凍性能	※*** (フォースター)
コードの長さ	1.8m
外形寸法	891×557×847 (mm)
質量	32kg

故障かな?!と思ったら

ご使用中に異常が生じたときは、つぎの点をお調べください。それでも調子が悪いときは、ただちに電源プラグを抜いて、お買い上げの販売店または弊社サポートセンターにご連絡ください。

こんなとき	お調べいただくこと／なおしかた
本体の表面が熱く感じる	<ul style="list-style-type: none"> ● 放熱パイプを内蔵し、露付きを防止しています。使い始めや夏場は、本体の表面がとくに熱くなりますが異常ではありません。
まったく冷えない	<ul style="list-style-type: none"> ● 使い始めは冷えるまで約4～5時間かかることがあります。 ● 電源プラグが抜けたり、ブレーカーが落ちたりしていませんか？
よく冷えない	<ul style="list-style-type: none"> ● 庫内温度調節ボタンが適切に調節されていますか？ ● 冷凍庫に直射日光が当たっていたり、近くに発熱器具がありませんか？ ● 周囲のすき間は十分に空けていますか？ ● ドアを頻繁に開閉していませんか？ ● 食品を詰めすぎていませんか？ ● 熱いものを入れていませんか？
ドアをしめた直後、開けようとすると重く感じる	<ul style="list-style-type: none"> ● 庫内に入った空気が急に冷やされて、圧力が一時的に低くなるためです。
音がうるさい	<ul style="list-style-type: none"> ● しっかり安定した水平な床に、がたつかないように設置しましたか？ ● 冷凍庫の周囲に何か落ちて振動していませんか？
変わった音がする	<ul style="list-style-type: none"> ● 「ボコボコ」音 →冷却装置を流れる冷媒（ガス）の音です。
霜や露がつく	<ul style="list-style-type: none"> ● 湿度が高いとき、ドアを長く開けたとき、ドアを頻繁に開閉したときにつくことがあります。 ● 霜取りを定期的におこなっていますか？
庫内灯が点灯しない	<ul style="list-style-type: none"> ● お買い上げの販売店または弊社サポートセンターにご連絡ください。

アフターサービスについて

修理・お取り扱い・お手入れなどのご相談は、まずお買い上げの販売店、または弊社サポートセンターへお問い合わせください。

● 保証書（添付）

「お買い上げ年月日」と「販売店名」等所定事項の記入及び記載内容をご確認のうえ、お買い上げの販売店からお受け取りください。記載内容をよくお読みになり大切に保管してください。

● 保証期間：お買い上げ日から本体 1 年間

ただし、冷媒循環回路（圧縮機、凝縮器、冷却器、毛細管、配管）は、5 年です。

● 補修用性能部品の保有期間 9 年

この商品の補修用性能部品は、製造元が製造打ち切り後 9 年保有しています。

注）補修用性能部品とは、その商品の機能を維持するために必要な部品です。

● 修理を依頼される時

「故障かな!？」の表にしたがってご確認ののち、直らないときは、まず安全のため電源プラグを抜いて、お買い上げの販売店、または弊社サポートセンターへご連絡ください。

なお、**食品の補償など、商品の修理以外の責は、ご容赦ください。**

● 保証期間中は

保証書の規定にしたがって、出張修理、または（場合によっては）商品の交換をさせていただきます。

● 保証期間終了後は

保証期間終了後は診断をして、修理できる場合はご要望により修理させていただきます。

● その他

・商品に異常がある場合には、お客様ご自身で修理されたり、手を加えたりすることは危険です。絶対にしないでください。

・アフターサービスについてご不明な点は、弊社サポートセンターまたはお買い上げの販売店にお問い合わせください。

● 電話によるお問い合わせ

受付時間：月曜 - 金曜 9:00 - 18:00（祝祭日、年末、年始、夏季休業期間を除く）

フリーダイヤル：0120-835-111

● FAX によるお問い合わせ

FAX番号：0570-06-1117(有料)

お客様のご連絡先、型番、ご購入年月日、お買い上げ店、故障状況を詳しく記載してください。

● メールによるお問い合わせ

電子メールでのお問い合わせは <http://www.hisense.co.jp> のお問い合わせのページで受け付けています。お客様のご連絡先、型番、ご購入年月日、お買い上げ店、故障状況を詳しく記載してください。

受付時間：24 時間受付。土日・祝祭日を挟んだ場合、およびご質問の内容によっては、回答までに日数がかかる場合があります。あらかじめご了承ください。

サポート受付に関しては変更させていただく場合がございます。

弊社のホームページでサポート時間などをご確認の上、ご利用なさるようお願いいたします。

ハイセンス サポートセンター



0120-835-111

保証書 出張修理

品名	冷凍庫（フリーザー）	品番	HF-198JW
商品コード			
お買い上げ日			
保証期間	お買い上げ日より 1年間 （消耗品及び付属品は除く） ※ただし、冷媒循環回路（圧縮機、凝縮器、冷却器、毛細管、配管）は、5年です。		
お買い上げ店 住所・店名・電話			

【お客様情報】

お名前	
ご住所	
お電話番号	

本書は、保証期間内に本書記載内容で無料修理をおこなうことをお約束するものです。お買い上げの日から上記期間中故障が発生した場合は、本書をご提示のうえ、お買い上げの販売店に修理をご依頼ください。

無料修理規定

- 取扱説明書に従った正常な使用状態で故障した場合は、無料修理いたします。
- 保証期間内に故障して無料修理を受ける場合は、商品と本書をご提示のうえ、お買い上げ販売店に依頼してください。
- 保証期間中でも、次の場合には有料修理になります。
 - (イ) 使用上の誤りや、不当な修理・改造による故障及び損傷。
 - (ロ) お買い上げ後の取扱過誤、落下及び輸送上の故障又は損傷。
 - (ハ) 火災・地震・水害・落雷・その他の天災地変、公害や異常電圧による故障及び損傷。
 - (ニ) 接続する他の機器の異常により生じる故障及び損傷。
 - (ホ) 一般家庭用以外(例えば業務使用、車輛・船舶への搭載)に使用された場合の故障及び損傷。
 - (ヘ) 樹脂表面(フッ素樹脂加工も含む)及びメッキの磨耗や划痕による損傷。
 - (ト) 本書のご提示がない場合。
 - (チ) 本書のご購入年月日・お客様名・販売店名欄の記入または押印がない場合。
- 本書は、日本国内においてのみ有効です。
This warranty is valid only in Japan.
- 本書の再発行はいたしませんので、大切に保管してください。

※ この保証書は本書に明示した期間、条件のもとにおいて無料修理をお約束するものです。従ってこの保証書によって、お客様の法律上の権利を制限するものではありません。保証期間経過後等についてご不明の場合は、
※ 保証期間経過後の修理や補修用性能部品の保有期間については、取扱説明書の「アフターサービスについて」をご覧ください。

愛情点検



長年ご使用の冷凍庫（フリーザー）の点検をぜひ！

このような症状はありませんか？

- 電源コードや電源プラグが異常に熱い。
- 電源コードに深い傷や変形がある。
- 焦げ臭いニオイがする。
- 冷凍庫底面にいつも水がたまっている。
- ビリビリと電気を感じる。
- その他、異常・故障がある。

異常があればご使用中止

事故防止のため、電源プラグをコンセントから抜いて、必ずお買い上げの販売店に点検・修理をご依頼ください。

輸入者

ハイセンスジャパン株式会社

〒212-0058 神奈川県川崎市幸区鹿島田1丁目1番2号